

Coefficient de transmission de la dalle-écran .....	75 %
Diagonale .....	43 cm
Angle de déviation .....	90°
Concentration électrostatique	
Déviations magnétique	
Ecran aluminisé	
Longueur hors-tout .....	397 ±10 mm

**CARACTERISTIQUES GENERALES**

Cathode à chauffage indirect

**Filament**

Tension (1) .....	Vf	6,3 V
Courant .....	If	0,3 A

**Capacités interélectrodes**

Grille n° 1 à toutes les autres électrodes .....	$C_{G1/R}$	7 pF
Cathode à toutes les autres électrodes .....	$Ck/R$	4 pF
Revêtement graphité à l'anode .....	$Cm/a$	1 400 pF <sup>max</sup> 900 pF <sup>min</sup>

**Caractéristiques optiques**

Luminophore .....	W (P4) aluminisé
Fluorescence .....	blanche
Phosphorescence .....	blanche
Persistance .....	brève
Coefficient de transmission de la dalle-écran .....	75%

**Concentration** ..... électrostatique

**Déviations** ..... magnétique

Angles de déviations	
diagonal .....	90°
horizontal .....	85°
vertical .....	68°

**Canon à électrons** ..... avec piège à ions

Champ de l'aimant du piège à ions ..... 60 gauss

(1) Si le filament est inséré dans une chaîne série, la tension à ses bornes ne doit pas dépasser 9,5 Veff lors de la mise sous tension de l'appareil. A cet effet, il peut être nécessaire d'utiliser un dispositif limiteur de courant.

### Dimensions

Longueur hors-tout.....	397 ± 10 mm
Largeur hors-tout.....	390,5 ± 3 mm
Hauteur hors-tout.....	311 ± 3 mm
Diagonale hors-tout.....	422 ± 3 mm

### Dimensions minimales de l'écran

Largeur.....	362 mm
Hauteur.....	273 mm
Diagonale.....	390 mm

Poids approximatif.....	7 kg
Position de montage.....	quelconque
Culot.....	duodécad

### Brochage

- Broche n° 1 ..... Filament
- Broche n° 2 ..... Grille n° 1
- Broche n° 6 ..... Grilles n° 3 et n° 5
- Broche n° 10 ..... Grille n° 2
- Broche n° 11 ..... Cathode
- Broche n° 12 ..... Filament

L'anode est reliée au contact à cavité placé sur l'ampoule.

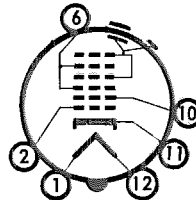

**LIMITES MAXIMALES D'UTILISATION**  
Système des limites moyennes

Les tensions sont mesurées par rapport à la cathode

Tension d'anode à courant nul .....	Va bl	18 000 V max
Tension d'anode .....	Va	12 000 V min
Tension de grille n° 3 et 5 (électrode de concentration)		
valeur positive .....	Vg <sub>3</sub> g <sub>5</sub>	500 V max
valeur négative .....	-Vg <sub>3</sub> g <sub>5</sub>	200 V max
Tension de grille n° 2 .....	Vg <sub>2</sub>	500 V max 200 V min
Tension de grille n° 1		
valeur négative (polarisation) .....	-Vg <sub>1</sub>	150 V max
valeur positive (polarisation) .....	Vg <sub>1</sub>	0 V max
valeur positive de crête .....	Vg <sub>1</sub> cr	2 V max
Tension entre filament et cathode		
- pendant une période de chauffage de 45 s		
le filament négatif par rapport à la cathode ..-Vfk		410 V max
- en régime normal, filament négatif ..-Vfk		200 V max (1)
filament positif .....	Vfk	125 V max (1)
Résistance du circuit entre filament et cathode ....	Rfk	1 MΩ max
Résistance du circuit entre grille n° 1 et cathode. Rg <sub>1</sub> k		1,5 MΩ max
Impédance à 50 Hz du circuit de grille n° 1 .....	Zg <sub>1</sub>	0,5 MΩ max

**CONDITIONS NORMALES D'UTILISATION**

Tension d'anode .....	Va	14 000	16 000 V
Tension de grille n° 2 .....	Vg <sub>2</sub>	300	300 V
Tension de grille n° 3 et 5 .....	Vg <sub>3</sub> g <sub>5</sub>	- 30 à + 180	0 à + 210 V (2)
Tension de grille n° 1 pour			
l'extinction de l'image .....	Vg <sub>1</sub> bl	- 40 à - 80	- 40 à - 80 V
Champ de l'aimant de cadrage (3)		0 à 10	0 à 10 oersted

- (1) Afin d'éviter un ronflement trop élevé, la composante alternative de la tension filament - cathode doit être aussi faible que possible et ne doit pas dépasser 20 Veff.
- (2) Pour ces valeurs de Vg<sub>3</sub> g<sub>5</sub>, les dimensions du spot passent par un minimum au centre de l'écran. Il faut augmenter ces valeurs de 100 à 200 V pour obtenir la définition optimale sur toute la surface de l'écran.
- (3) Le cadrage magnétique devra se faire au moyen d'anneaux aimantés de faible épaisseur agissant par soustraction ou addition du champ magnétique dont la valeur ne devra jamais dépasser le champ maximal spécifié.  
La distance maximale entre le centre du champ des aimants et la ligne de référence est de 70 mm.  
Ces aimants devront être placés au plus près des flasques arrière des bobines de déviation afin de dévier le faisceau le plus près possible de la sortie de l'électrode terminale et d'éviter ainsi les déformations du spot et les diminutions de brillance.

**NOTES RELATIVES AU PLAN**

**NOTE 1** Le plan passant par l'axe du Cathoscope et le contact à cavité peut s'écarter de  $\pm 30^\circ$  du plan passant par cet axe et la broche n° 6.

Le contact à cavité est du côté de la broche n° 6.

**NOTE 2** Pour éviter de soumettre le col du Cathoscope à des contraintes mécaniques, le support ne doit pas être fixé, mais, au contraire, doit pouvoir être déplacé librement.

Il est nécessaire que les connexions aient une certaine souplesse et qu'elles soient suffisamment longues pour éviter toute tension mécanique qui pourrait provoquer une fêlure du col.

**NOTE 3** La ligne de référence est déterminée par le plan du bord supérieur du calibre lorsque ce calibre repose sur le cône.

**NOTE 4** Emplacement des bobines de déviation et de l'aimant de cadrage.

**NOTE 5** Emplacement du piège à ions.

**NOTE 6** Distance entre la ligne de référence et le centre de la grille.

ENCOMBREMENT (cotes en mm)

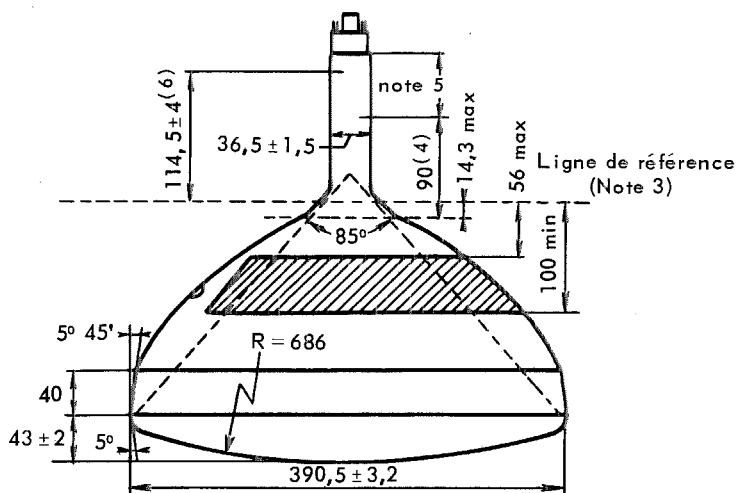
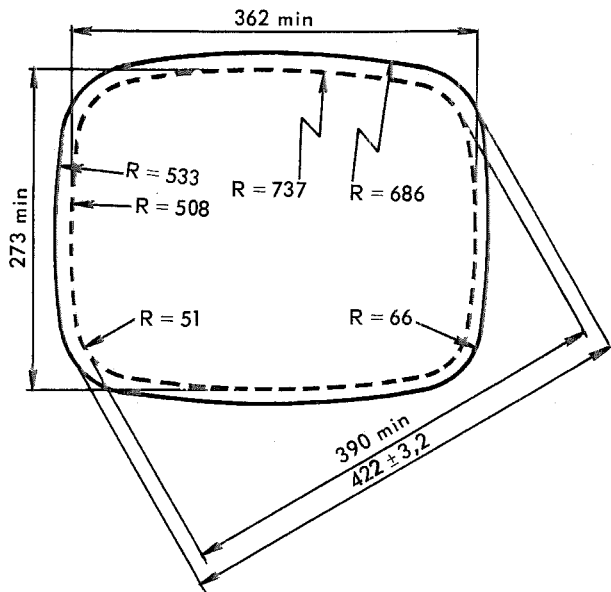

Reproduction Interdite

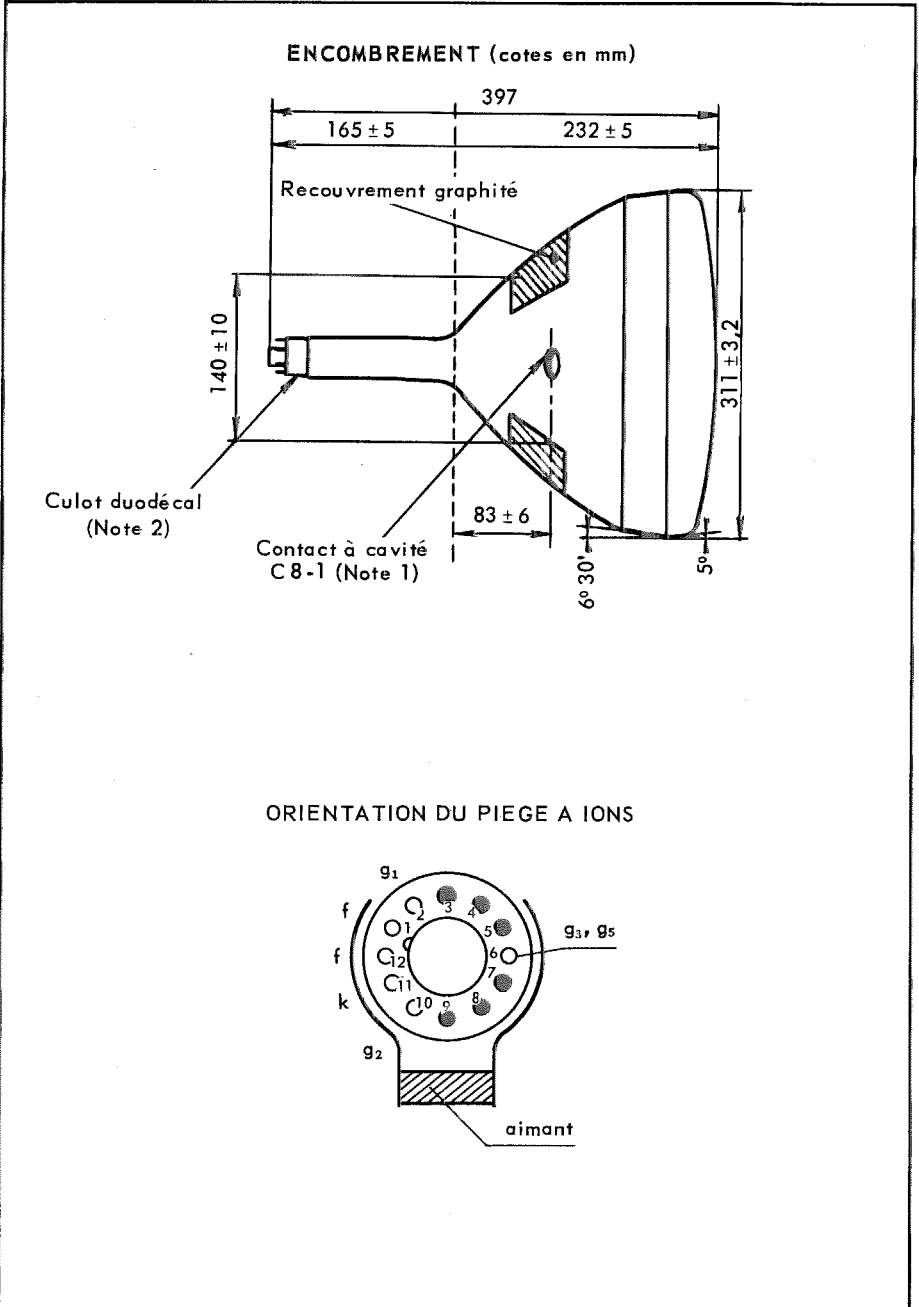

Reproduction Interdite